

# Audi A3

## Esquema de circuitos de corriente

# Núm. 35 / 1

Edición 07.2001

### Faros antiniebla

A partir del año de modelos 2001

#### Portafusibles

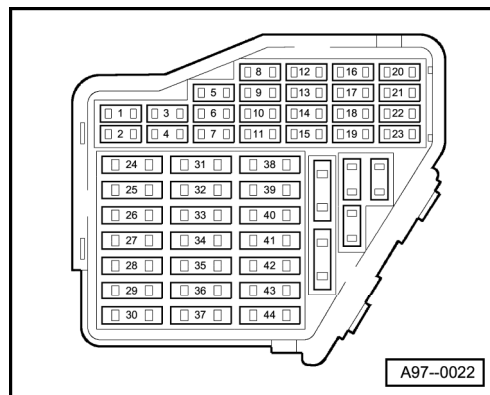

Los fusibles situados en el portafusibles a partir de la posición 23 aparecen indicados en el esquema de circuitos de corriente como 223.

Color de los fusibles:

- 30 A - verde
- 25 A - blanco
- 20 A - amarillo
- 15 A - azul
- 10 A - rojo
- 7,5 A - marrón
- 5 A - beige

# Audi A3

## Esquema de circuitos de corriente

# Núm. 35 / 2

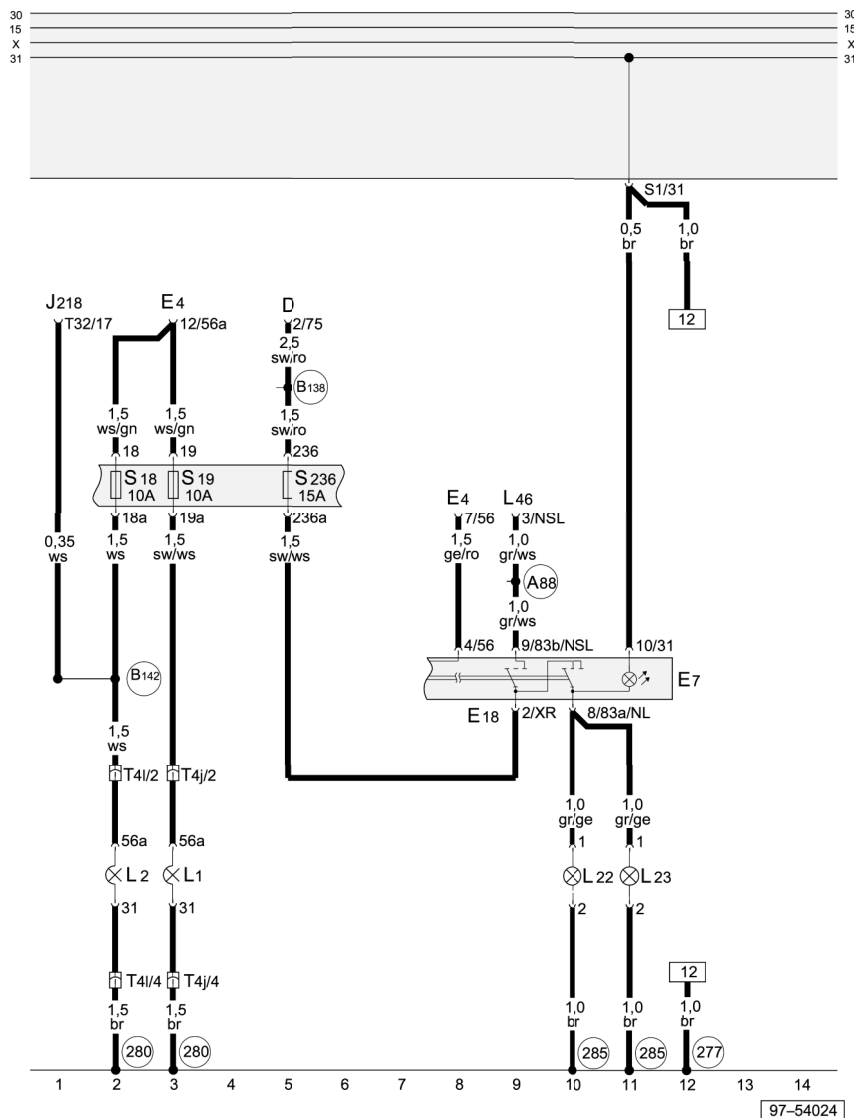

- Fusibles, conmutador para luz antiniebla y antiniebla trasero, lámparas para faros antiniebla, lámpara de filamento doble para faros**
- D - Conmutador de encendido y arranque
  - E4 - Conmutador de las luces de cruce y ráfagas
  - E7 - Conmutador de los faros antiniebla
  - E18 - Conmutador de las luces traseras antiniebla
  - J218 - Procesador combinado en el cuadro de instrumentos
  - L1 - Lámpara de filamento doble del faro izquierdo/unidad sealed beam izquierda
  - L2 - Lámpara de filamento doble del faro derecho/unidad sealed beam derecha
  - L22 - Lámpara para faro antiniebla izquierdo
  - L23 - Lámpara para faro antiniebla derecho
  - L46 - Lámpara de la luz antiniebla trasera izquierda
  - S18 - Fusibles en el portafusibles/placa de relés
  - S19 - Fusibles en el portafusibles/placa de relés
  - S236 - Fusible en el portafusibles
  - T4j - Conector de 4 polos, faro izquierdo
  - T4l - Conector de 4 polos, faro derecho
  - T32 - Conector de 32 polos, azul, en el cuadro de instrumentos
  - 277 - Conexión a masa -3-, en el mazo de cables del habitáculo
  - 280 - Conexión a masa en el mazo de cables de comunicación
  - 285 - Conexión a masa -7-, en el mazo de cables del habitáculo
  - A88 - Conexión (luz trasera antiniebla), en el mazo de cables del tablero de instrumentos
  - B138 - Conexión a positivo (X), en el mazo de cables del habitáculo
  - B142 - Conexión a positivo -2- (56a), en el mazo de cables del habitáculo

ws = blanco  
 sw = negro  
 ro = rojo  
 br = marrón  
 gn = verde  
 bl = azul  
 gr = gris  
 li = lila  
 ge = amarillo  
 or = naranja  
 rs = rosa