

CAMBIO PASTILLAS TRASERAS

Lo prometido es deuda 😊 Aquí va el brico para cambiar al A4 B8 las pastillas de freno traseras.

Muchas gracias a Sorzano por la ayuda con el ElsaWin.

Esto es lo que necesitamos:

Ordenador, cable y VagCom.

Dos gatos.

Guantes.

Calzos para las ruedas delanteras.

Un juego de 4 pastillas de freno traseras.

Estas llaves:



En primer lugar pondremos el coche en un lugar plano calzaremos las ruedas de delante, meteremos una marcha y dejaremos el freno de mano quitado.

Preparamos el portátil conectado al coche antes de levantarlo, para evitar manipular mucho en el interior una vez sobre los gatos.

Elevamos el coche con los dos gatos, hay que levantar las dos ruedas, ya que al abrir los émbolos traseros, se abren los dos a la vez y debe de hacerse sin las ruedas.

Quitamos las ruedas (y aunque parezca tontería, hay que recordar en qué lado va cada una 🙌 🙌) y ponemos una de ellas debajo del coche, bajo la parte del maletero, por si falla un gato, que no caiga al suelo el coche.

Ahora en el VAGCOM realizaremos los pasos descritos por VWGolf en el apartado 31 del manual del VagCom, IMPORTANTE, freno de mano quitado y frenos MONTADOS.

http://www.audisport...g-Com_A4_B8.pdf

Una vez retraídos los émbolos, quitaremos de las grapas de sujeción el tubo del líquido de frenos y el cableado eléctrico.



Ojo con no desconectar nada, solo es retirar de la grapa el tubo y el cable para que al quitar la pinza podamos moverla.

A continuación, quitaremos los tornillos que sujetan la pinza, son dos por pinza y harán falta las dos llaves para inmovilizar y aflojar.



Quitados los tornillos, sacaremos la pinza con cuidado, se puede apoyar en el hueco que queda en la rueda, ya que no llega al suelo. Mucho ojo a que no cuelgue para que no se estropeen las conexiones. Retiramos las pastillas.



Ahora hay que verificar si el kit de pastillas que hemos comprado trae los tornillos y las chapas correctas. En el caso de unas pastillas Ferodo compradas en Oscar, los tornillos y las chapas eran diferentes así que usé las viejas de nuevo. Mucho ojo a los tornillos que la rosca sea EXACTAMENTE igual, si es diferente no entraran del todo y si se hace fuerza, se puede estropear la rosca.

En caso de que nos valga la chapa del kit sacamos la vieja, en caso contrario la dejamos. Ahora viene lo más delicado, hay que hacer que el embolo que empuja la pastilla se retraiga. Para ello hay que apretarlo y girarlo a la vez, Audi tiene una herramienta para eso, pero nosotros lo haremos artesanalmente con un gato de carpintero y una llave de pico de loro. Necesitaremos la ayuda de otra persona de forma que mientras uno aprieta despacio el gato de carpintero, el otro gire el embolo con la llave de pico de loro. El giro es el de un tornillo normal, es decir a la derecha para apretar (meter para dentro el embolo). Hay que apretar el embolo desde el centro para que no se ladee. Esto es como dice Audi que se hace usando su herramienta:

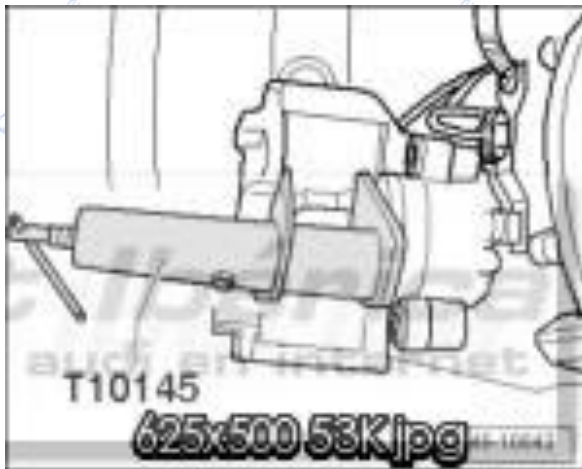

Ahora montaremos las pastillas nuevas, poniendo las chapas de sujeción si las quitamos anteriormente. Es muy importante que la pestaña de la chapa quede por dentro, es decir que al meter la pinza esta atrapada la pestaña en el carril y la empujemos hacia adentro con la pastilla:



Nos aseguramos de que las pastillas encajan perfectamente en las chapas y volvemos a poner los tornillos, usaremos preferiblemente los nuevos ya que traerán autoblocante para que no se aflojen.

Volver a colocar en la grapa el cable eléctrico y el tubo del líquido de frenos y asegurarse de que quedan bien sujetos.

Montar la rueda.

Una vez hechas las dos ruedas y bajado el coche. Seguimos con la segunda parte de las instrucciones del manual del VagCom. **Es imprescindible hacerlo**, ya que aún no hemos cerrado los émbolos ni hecho el test.

Y con esto, ya tendríamos cambiadas las pastillas de freno traseras.

Adjunto el documento del ElsaWin donde describen el cambio de estas pastillas en taller:

 [PASTILLAS TRASERAS.pdf](#)