

DESMONTAJE PLÁSTICO CUENTAKILÓMETROS

Es bastante fácil, pero tienes que hacerlo con cuidado.

- 1- Quitar las molduras de aluminio que hay a izquierda y derecha del cuentakilómetros. (salen tirando de ellas).
- 2- Desatornillas 4 ó 5 tornillos de thor del 10 creo recordar.
- 3- Desconectas el conector que le da corriente e información al cuadro (no sale a tirón, sino que tiene un seguro que sale a palanca).
- 4- Cuando lo tengas en la mano, por la parte trasera hay unos 5 ó 6 tornillos, con una pintura rosa a modo de precinto, de la misma medida que los anteriores. Son los que sujetan el plástico, sácalo con cuidado, creo recordar que había 4 clicks de plástico y listo. (Ni que decir tiene, que el montaje es la misma operación, pero al revés).

Información adicional del Elsawin

Cuadro de instrumentos con unidad de control en el cuadro de instrumentos -J285-: desmontar y montar



Nota

- El cuadro de instrumentos no se debe desarmar.
- Para desmontar el cuadro de instrumentos no es necesario el desmontaje del volante.

Desmontar

Si se sustituye el cuadro de instrumentos con la unidad de control en el cuadro de instrumentos - J285-, hay que seleccionar en el modo “Localización guiada de averías” o bien “Funciones guiadas” la función “sustituir” de la correspondiente unidad de control → **sistema de información, medición y diagnóstico de vehículos VAS 5051**.

- Poner el volante lo más posible hacia abajo, aprovechando todo el margen de regulación de la columna de la dirección.
- Desconectar el encendido y extraer la llave de contacto.
- Retirar el cubrejunta → **grupo de rep.68**.

Cubrejuntas del tablero de instrumentos: desmontar y montar
herramientas especiales, equipos de comprobación y medición y dispositivos auxiliares necesarios

□ Cuña de desmontaje -3409-

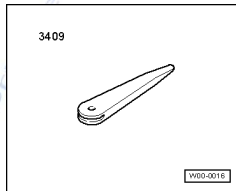

Desmontar

- Echar el volante hacia atrás/abajo todo lo que permita el regulador de la columna de dirección.
- Desenclavar del cuadro de instrumentos el cubrejuntas -1- del tablero de instrumentos con la cuña de desmontaje -3409-- flecha A-.

- Con un pequeño destornillador plano, desenclavar cuidadosamente el cubrejuntas del guarnecido superior para el módulo de mandos de la columna de dirección (SMLS) -flecha B-.

Montar

El montaje se efectúa en el orden inverso, teniendo en cuenta lo siguiente:

- Presionar el cubrejunta hasta que las presillas se enganchen por completo en los puntos de sujeción.
- Depositar la cubierta de intersticio sobre el elemento de revestimiento superior de la columna de la dirección.
- Desmontar difusores de aire del tablero de instrumentos → grupo de rep.70.

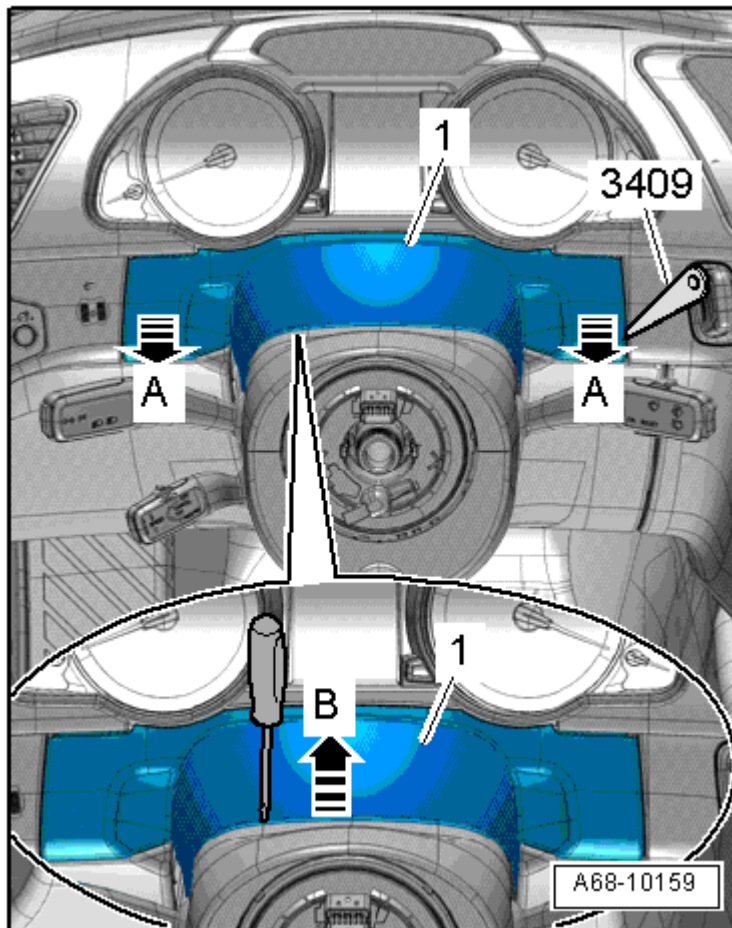

Difusores laterales del tablero de instrumentos: desmontar y montar



Nota

El desmontaje y el montaje se describen para el lado conductor. Para el lado del acompañante esto es similar.

herramientas especiales, equipos de comprobación y medición y dispositivos auxiliares necesarios

- Gancho -3438-

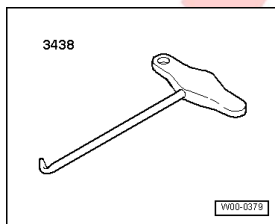

Desmontar



Nota

El difusor de aire del tablero de instrumentos tiene a ambos lados un orificio para introducir el gancho -3438-.

- Sacar cuidadosamente de la abertura de montaje el difusor de aire del tablero de instrumentos -1- de ambos lados de forma alterna con el gancho -3438-.
- Variante de equipamiento con iluminación: desacoplar el conector eléctrico en el difusor de instrumentos.

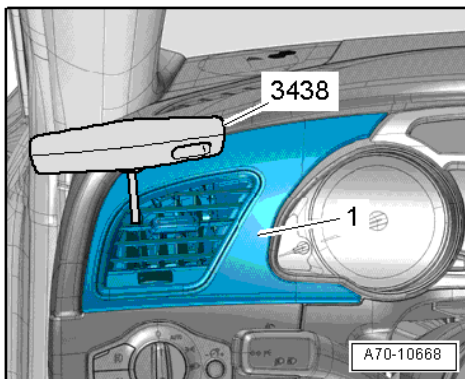

Montar

El montaje se efectúa en el orden inverso, teniendo en cuenta lo siguiente:



Nota

Comprobar las presillas de sujeción respecto a daños o deformaciones; sustituirlas en caso dado.

- Al colocar el difusor en el orificio de montaje se debe observar que la conducción de aire acople correctamente.
- Fijar a presión el difusor del tablero de instrumentos hasta el tope en el hueco de montaje.

- Desmontar la cubierta para la pantalla MMI → grupo de rep.70.

- Desenroscar los tornillos -flechas-.
- Extraer el cuadro de instrumentos -1- hasta que haga contacto en el volante.
- Separar el conector eléctrico.

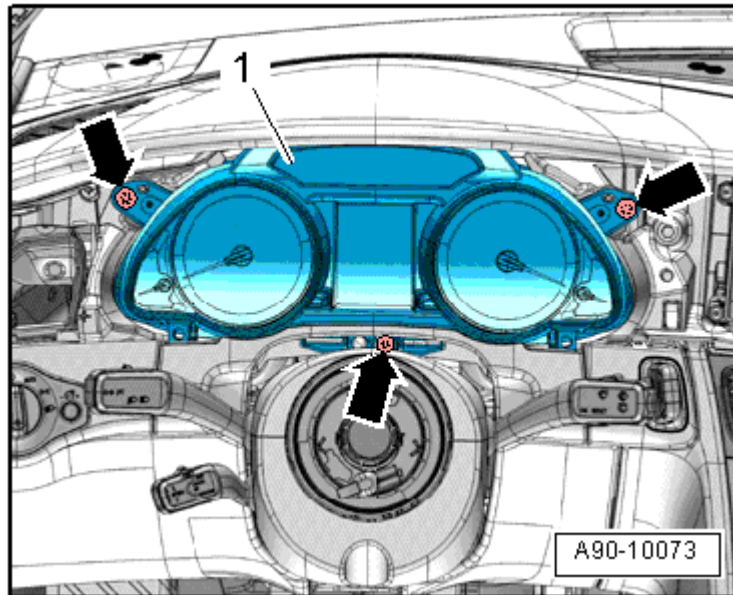

Para desacoplar el conector eléctrico, presionar el fijador -1-,

- girar el estribo de sujeción en el -sentido de la flecha- y sacar el conector.

- Extraer el cuadro de instrumentos hacia el
- lado del conductor, entre el volante y el tablero de instrumentos.

Montar

- Par de apriete → capítulo.

El montaje se efectúa en orden inverso, teniendo en cuenta lo siguiente:

