

SUSTITUCIÓN DE BOMBILLAS INTERMITENCIA **EN ESPEJOS RETROVISORES EXTERIORES**

Cuadro de montaje: espejo retrovisor

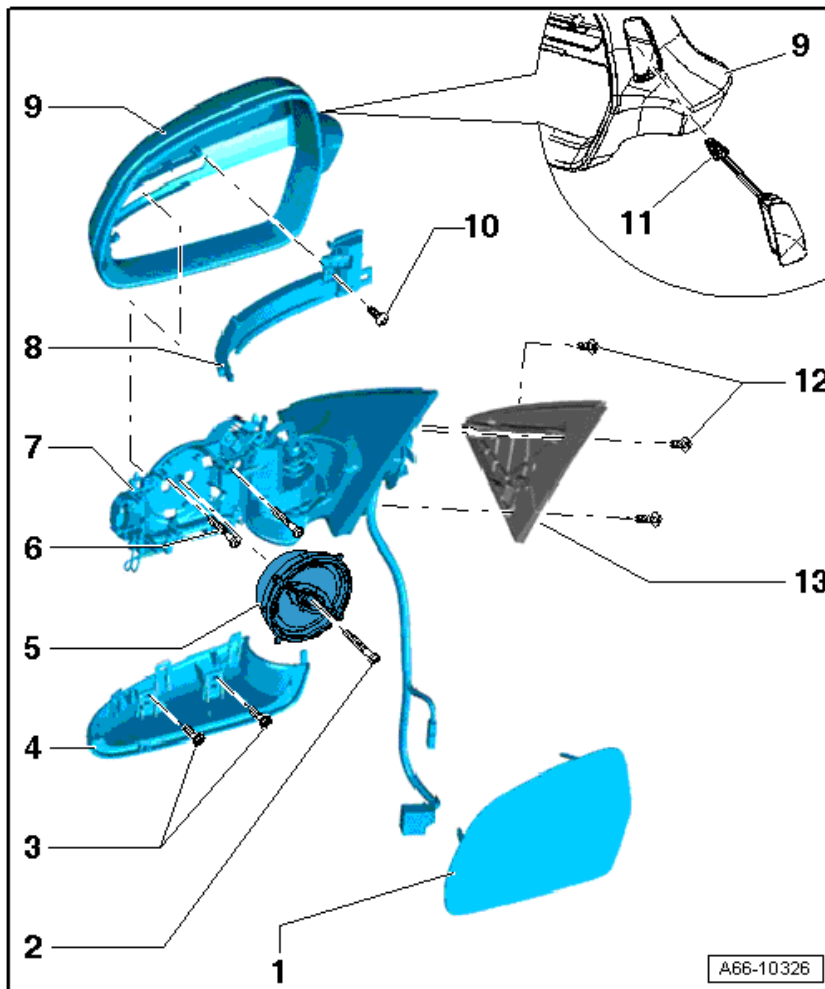

1 - Cristal del espejo

Desmontar y montar → capítulo

2 - Tornillo

1,5 Nm

3 - Tornillo

1 Nm

4 - Cubierta

Para alojar la unidad de reglaje del retrovisor

Desmontar y montar → capítulo

5 - Unidad de ajuste del espejo

Desmontar y montar → capítulo

- 6 - Tornillo
1 Nm
- 7 - Alojamiento de la unidad de reglaje para retrovisor
Desmontar y montar → capítulo
- 8 - Intermitente lateral
Desmontar y montar → grupo de rep.94
- 9 - Carcasa para el retrovisor exterior
Desmontar y montar → capítulo
- 10 - Tornillo
1 Nm
- 11 - Testigo de aviso del sistema de asistencia para cambio de carril
Desmontar y montar → grupo de rep.96
- 12 - Tornillo
10 Nm
- 13 - Junta

Lámpara del intermitente en el retrovisor exterior -L131-/-L132-: desmontar y montar

herramientas especiales, equipos de comprobación y medición y dispositivos auxiliares necesarios

- Palanca de desmontaje -80 - 200-
- Guantes de protección

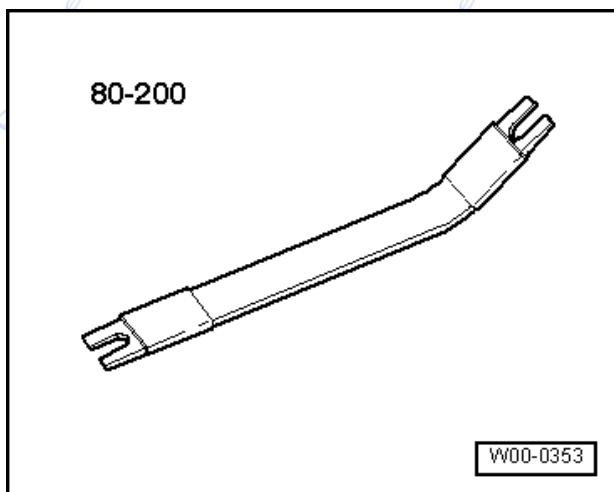

Desmontar



¡ATENCIÓN!

¡Peligro de sufrir lesiones!

Utilizar guantes protectores.



Nota

Para proteger la pintura hay que enmascarar con un trapo blando la zona en torno a la carcasa del espejo.

Expulsar el cristal del espejo -1- de la unidad de reglaje del espejo -flecha- empleando la palanca de desenganche -80 - 200-.

Desacoplar los conectores eléctricos -2- y -3- para la calefacción del cristal del espejo en la parte posterior del cristal -1-.

Si lo hubiera, desenclavar el conector eléctrico -5- del soporte.

Desacoplar el conector eléctrico -4-.

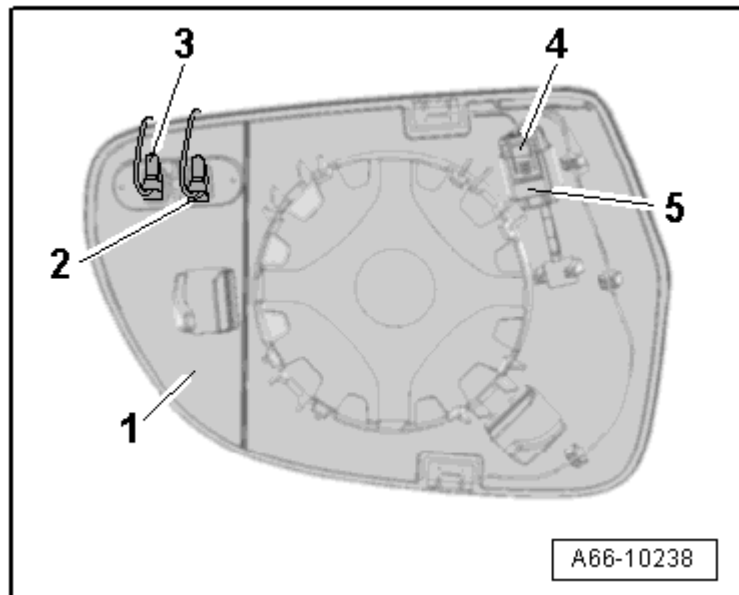
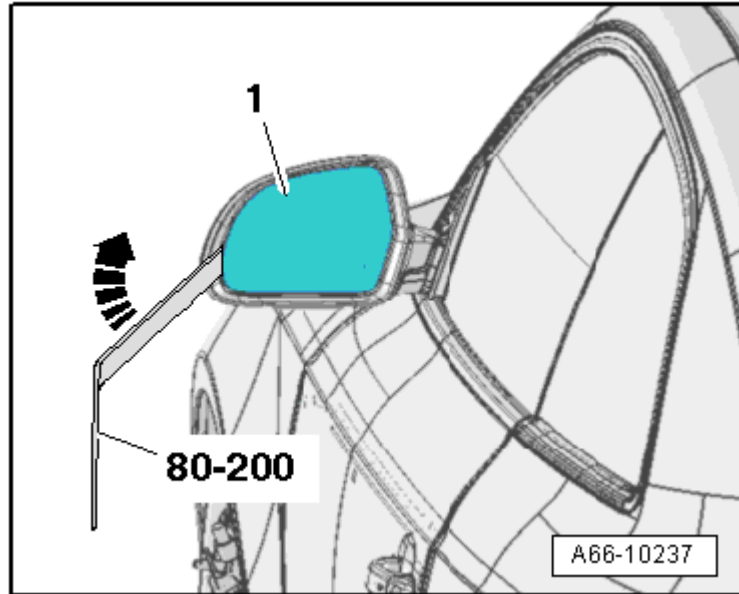

- Desenroscar los tornillos -4- y -5-.
- Desbloquear las pestañas de sujeción -3- en el sentido de la flecha A-.
- Desbloquear la grapa de sujeción -1- y retirar la carcasa -2- para retrovisor exterior de su alojamiento en la cubierta -flechas B-.

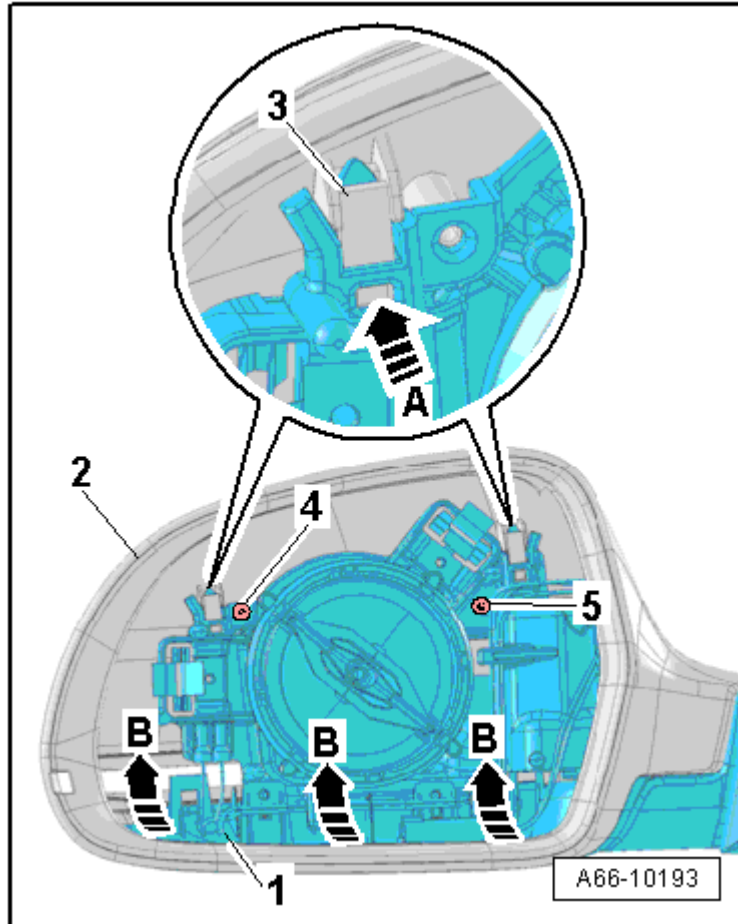

- Oprimir la unidad de reglaje del espejo hacia abajo y retirar la carcasa -1- del espejo exterior un poco hacia arriba.
- En los casos en que exista hay que desacoplar el conector eléctrico -2- para el testigo del sistema de asistencia para cambio del carril en la parte delantera del alojamiento -3- para la unidad de reglaje del retrovisor.

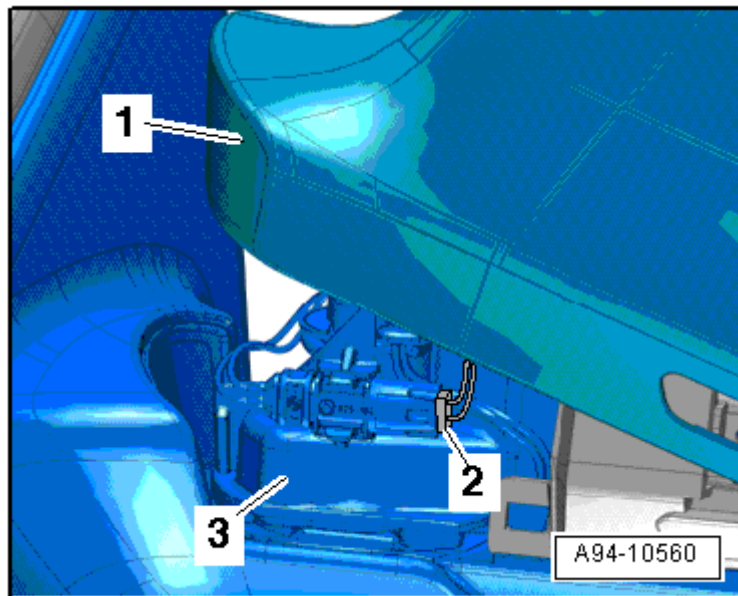

- Retirar la carcasa del retrovisor exterior hacia arriba y desacoplar el conector eléctrico -3-.
- Desenroscar los tornillos -1- y -4-.
- Pivotar la carcasa -2- para la lámpara de luz intermitente sacándola de la carcasa para retrovisor exterior -flecha-.

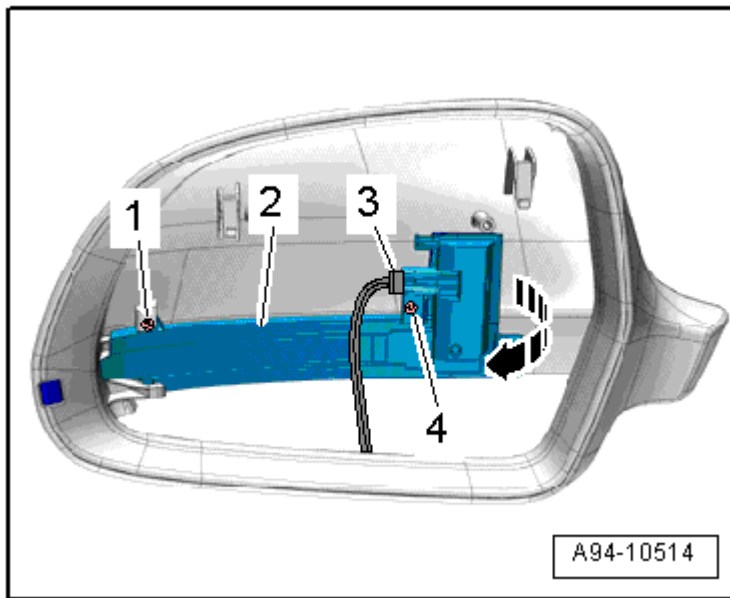

Montar

- 1 Pares de apriete → capítulo y → grupo de rep.66.

El montaje se efectúa en orden inverso, teniendo en cuenta lo siguiente:

Nota

Si un LED está averiado, el intermitente en el retrovisor exterior se debe sustituir por completo.

- Insertar la punta del intermitente lateral en la ranura de la carcasa -3- para el espejo exterior -flecha A-.
- Pivotar la carcasa -4- para lámpara de la luz intermitente hacia la carcasa del espejo retrovisor -flecha B-; durante esa operación debe incidir la pestaña de enclavamiento -2- en el alojamiento -1-.
- Colocar el cristal del retrovisor en la unidad de regulación del retrovisor y presionar el cristal del retrovisor.

Nota

Al oprimir el espejo solamente se debe oprimir sobre el centro del espejo.

