

## **DESMONTAJE REPOSACABEZAS**

### **Reposacabezas: desmontar y montar**

#### **Desmontar**

- Oprimir la tecla -3- para el reglaje de la altura en la guía del reposacabezas -2- en - dirección de la flecha- y extraer al mismo tiempo el reposacabezas -1- hasta el tope de su alojamiento en el respaldo trasero -2-.
- Con un pequeño destornillador plano, insertar por presión en la abertura -flecha- de la guía del reposacabezas -1- el muelle de bloqueo hasta que haga tope.
- Extraer el reposacabezas -2- del respaldo -3-.

#### **Montar**

El montaje se efectúa en el orden inverso, teniendo en cuenta lo siguiente:

- Insertar el reposacabezas en el respaldo hasta la posición más baja.
- Comprobar si el reposacabezas está correctamente bloqueado.

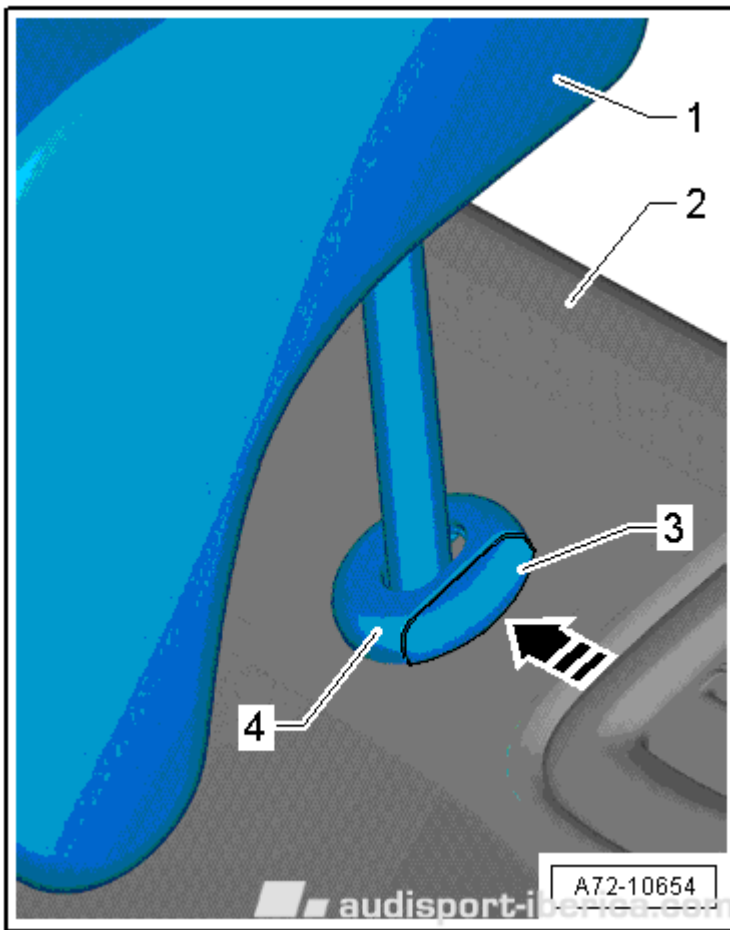

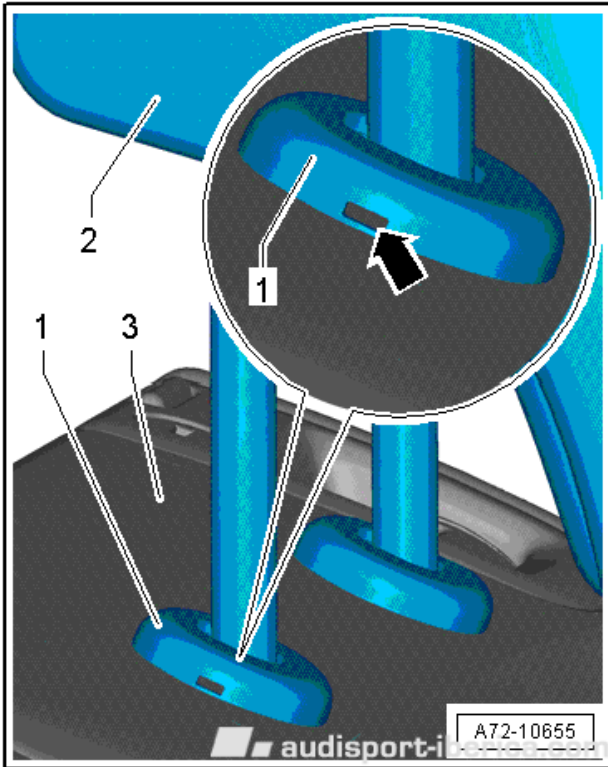

Esta imagen es para ver cómo va montada la guía y las pinzas de los reposacabezas:

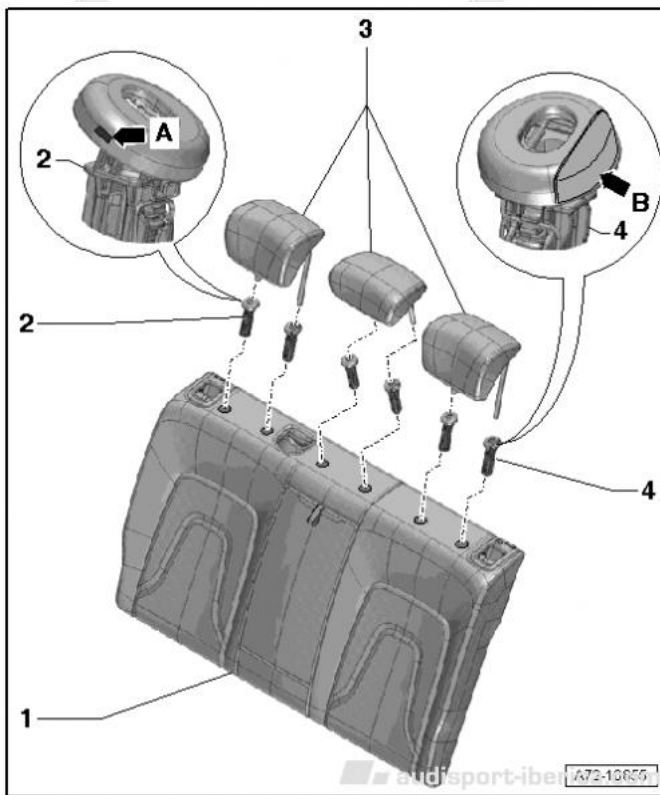

- **Guía del reposacabezas**

- \* Con muelle de sujeción -flecha A-  
Montado siempre a la derecha.
- \* Con botón para ajuste de la altura del reposacabezas -flecha B-  
Montada siempre a la izquierda.

**Moldura:**

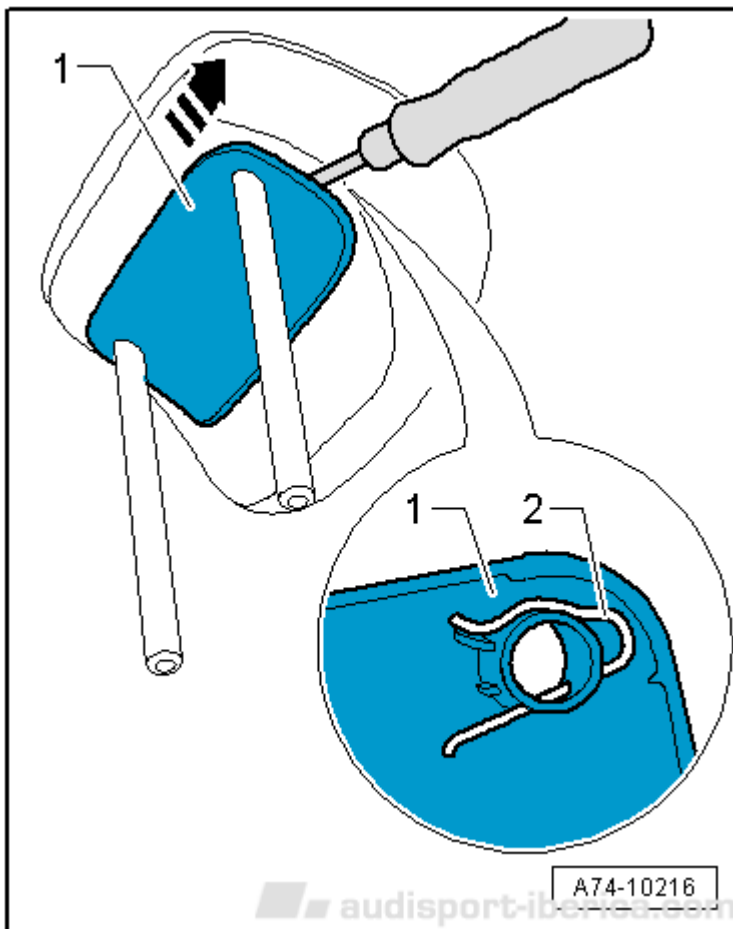

**Desmontar:**

- Sacar el acolchado presionando lateralmente de la moldura -1- en el -sentido de la flecha-.
- Al hacerlo, doblar ligeramente el muelle con patas con un destornillador ancho -2-.
- Retirar al mismo tiempo el embellecedor por un lado, hasta que desencastre por un lado.
- Realizar las mismas operaciones por el otro lado.
- Al tiempo que se doblan los muelles con patas hay que sacar el embellecedor.

**Montar:**

El montaje se efectúa en el orden inverso.

**Reposacabezas Delanteros:**

**Nota:**

\*Los reposacabezas pueden desmontarse con los asientos delanteros montados.

\* El punto de resistencia para el desbloqueo (tecla de desbloqueo) se encuentra en el asiento del conductor a la izquierda en el lado exterior y en el asiento del acompañante a la izquierda en el lado interior, ambos en el sentido de la marcha.

**Desmontar:**

- Buscar el punto de resistencia de la tecla de desbloqueo -3-; se encuentra debajo del tapizado del respaldo.
- Oprimir la tecla de desbloqueo en el -sentido de la flecha- hacia delante.
- Mantener oprimida la tecla de desbloqueo en esta posición.
- Extraer el reposacabezas -2- de las guías del reposacabezas -1- y -4- tirando hacia arriba.

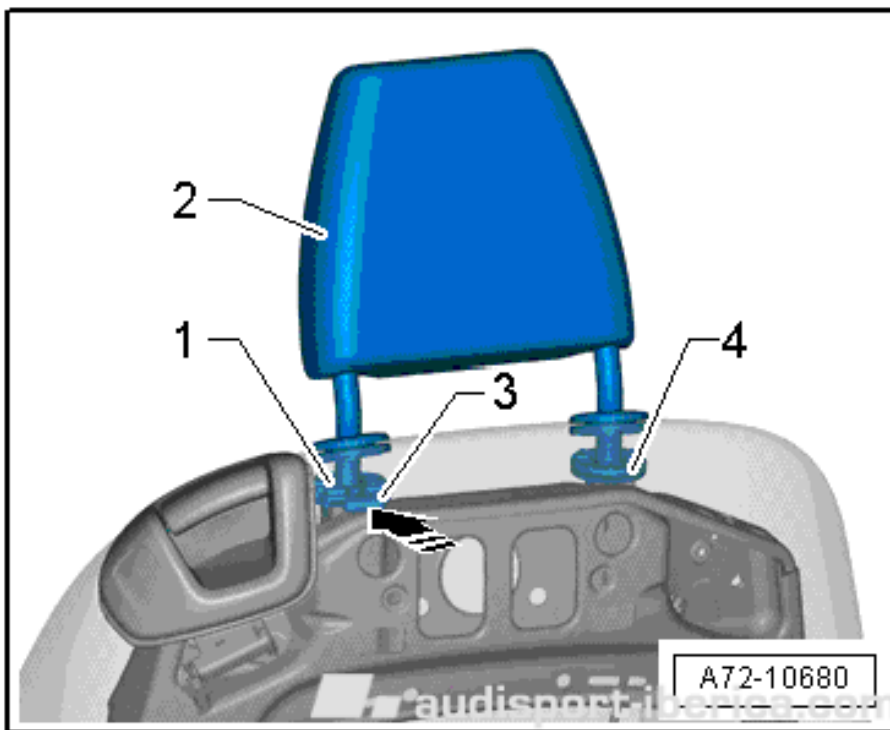

\*Si la tecla de desbloqueo no se deja desbloquear en la forma descrita se tiene que desmontar el protector del respaldo. Introducir la mano debajo del protector del respaldo y buscar el punto de resistencia de la tecla de desbloqueo.



**Montar:**

El montaje se efectúa en el orden inverso, teniendo en cuenta lo siguiente:

- Comprobar si el reposacabezas está correctamente enclavado en las guías.

**Protector del respaldo:**

**Nota:**

- \* Se puede desmontar y montar estando el asiento montado.
- \* El desmontaje y el montaje se describen para el asiento delantero - asiento normal. Es similar para las otras versiones de asientos.
- \* En la descripción se representa la variante de equipamiento del protector del respaldo sin red para equipajes.
- \* La red para equipajes no es separable del protector del respaldo y sólo puede sustituirse en combinación con el protector del respaldo.

**Desmontar:**

**¡ATENCIÓN!**

Llevar guantes protectores, de lo contrario, existe riesgo de sufrir lesiones debido a las posibles rebabas en el protector del respaldo.

- Desenganchar del embellecedor para el marco del respaldo -1- los ganchos laterales inferiores -3- (2 piezas) del protector del respaldo -2-.

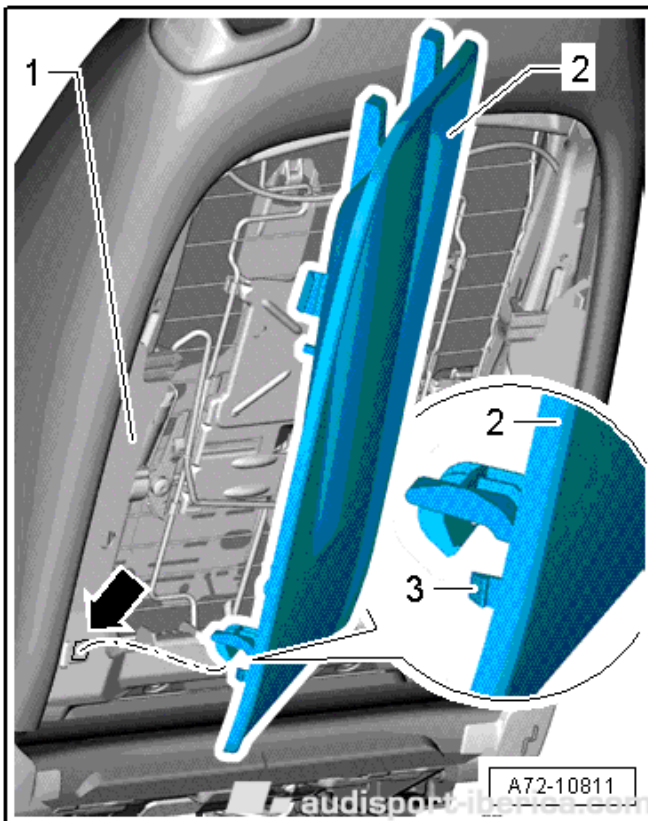

- Oprimir para ello el protector del respaldo -1- en -sentido de la flecha A- hacia el centro del asiento.
- Retirar a continuación el protector del respaldo en el -sentido de la flecha- hacia atrás.
- Proceder de un modo similar en el lado opuesto.

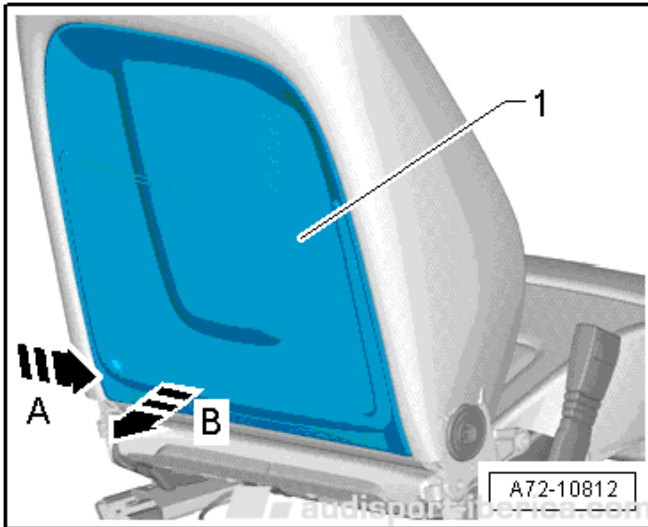

- Descolgar el protector del respaldo -2- lateral -flechas A, B, E, F-.

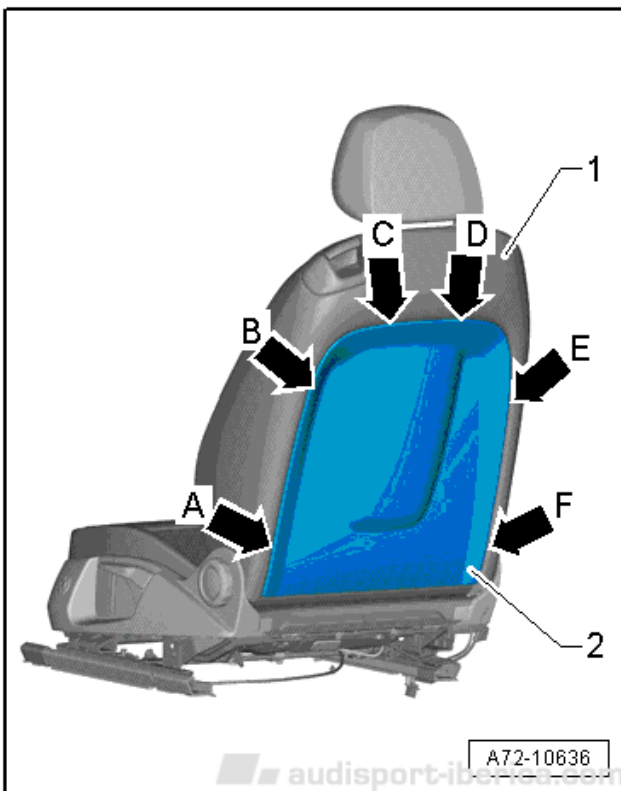

- Introducir para ello la mano detrás del protector del respaldo -1- y retirar éste lateralmente a la derecha del respaldo -2-.
- Proceder de un modo similar con el protector del respaldo -1- en el lado opuesto.
- Soltar con ello los ganchos fijadores laterales -3- o -5-

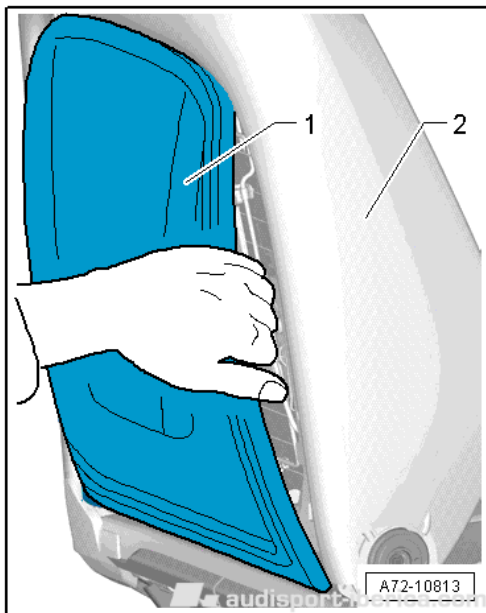

- Seguir retirando el protector del respaldo -1- y arquear éste hasta que los ganchos superiores -2- queden desenganchados del marco del respaldo.  
\*Para más claridad de la ilustración no se representan en la figura los ganchos superiores.
- Inclinar el protector del respaldo -1- ligeramente hacia atrás.

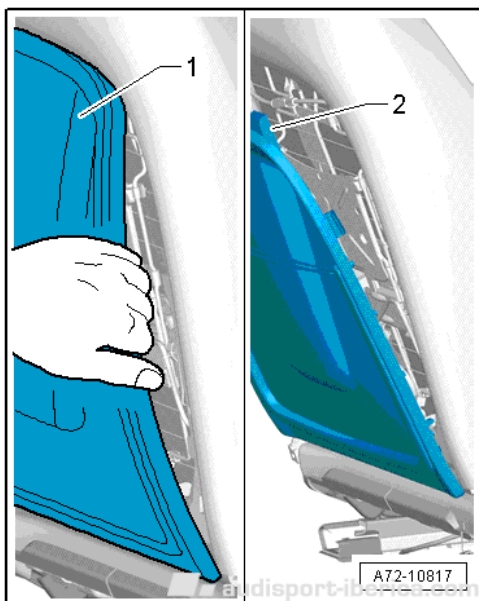



- Oprimir el protector del respaldo -1- en la parte inferior en el -sentido de la flecha A-.
- Levantar el protector del respaldo en el -sentido de la flecha B- y retirarlo del marco del respaldo.

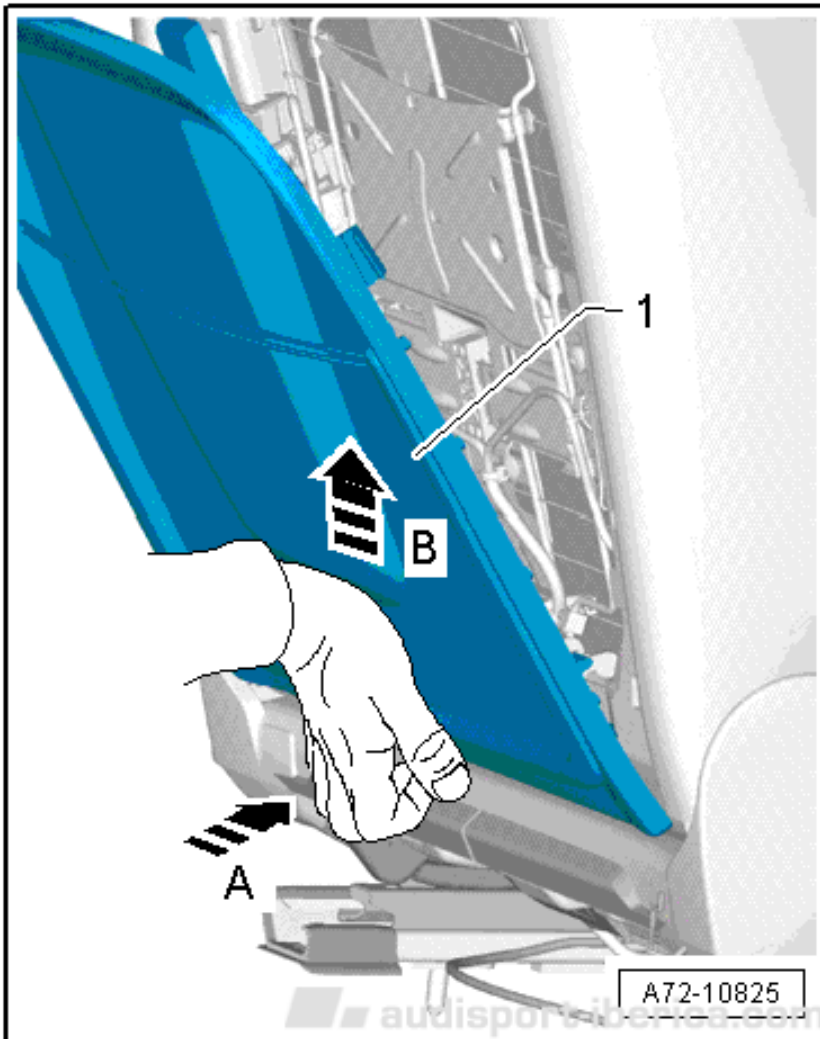

#### Montar:

El montaje se efectúa en el orden inverso, teniendo en cuenta lo siguiente:

- Insertar primero los ganchos superiores -2- bajo la chapa transversal superior del marco del respaldo.
- Pivotar el protector del respaldo y encastrar las lengüetas de retención laterales -3- y -5- así como los ganchos inferiores -4-.
- Obsérvese que las lengüetas de sujeción laterales -3- y -5- encastran correctamente con el embellecedor del marco del respaldo y que los ganchos inferiores -4- sean colocados de forma correcta sobre las zapatillas del embellecedor para el marco del respaldo.



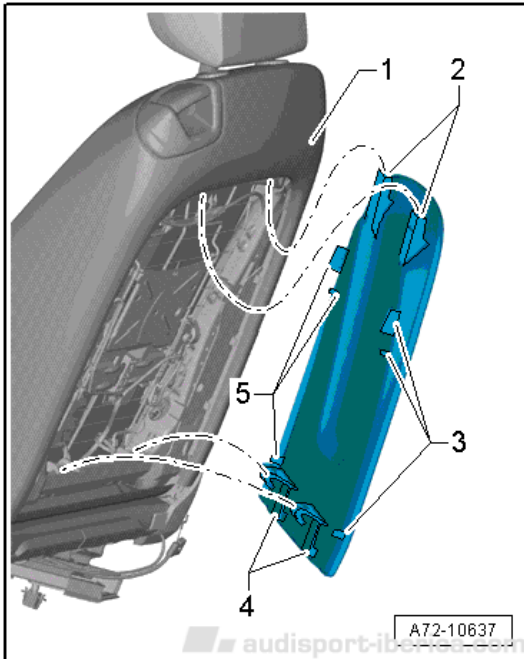

- Oprimir con fuerza el protector del respaldo en las zonas identificadas con círculos, en dirección hacia el respaldo.
- Comprobar si el protector del respaldo está correctamente encastrado.
- \* El protector del respaldo ya no debe dejarse retirar en la parte inferior.

